



Cámara solar inteligente WiFi

TLL331301 Manual de usuario
Para otros idiomas, visite smart.tellur.com

A silhouette of a city skyline with various skyscrapers of different heights and shapes, set against a dark background.

INTO YOUR FUTURE

Gracias por elegir un producto Tellur!

Para garantizar un funcionamiento óptimo, en condiciones de máxima seguridad, lea atentamente este manual de usuario antes de utilizar el producto. Conserve el manual para consultarlo en el futuro.

Qué hay en la caja

1. Panel solar
2. Cámara solar Tellur
3. Kit de tornillos:
 - 1 x llave hexagonal
 - 8 x tornillos
 - 8 x tornillos de rosca
 - 1 x cable de carga USB
4. Manual de usuario
5. Base metálica de instalación rápida
6. Soporte
7. Cable de alimentación (3 m)



DIAGRAMA DE PRODUCTO



INSTALACIÓN DEL PRODUCTO

Advertencias:

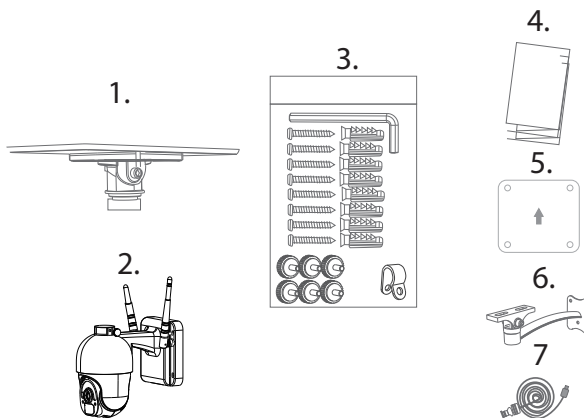
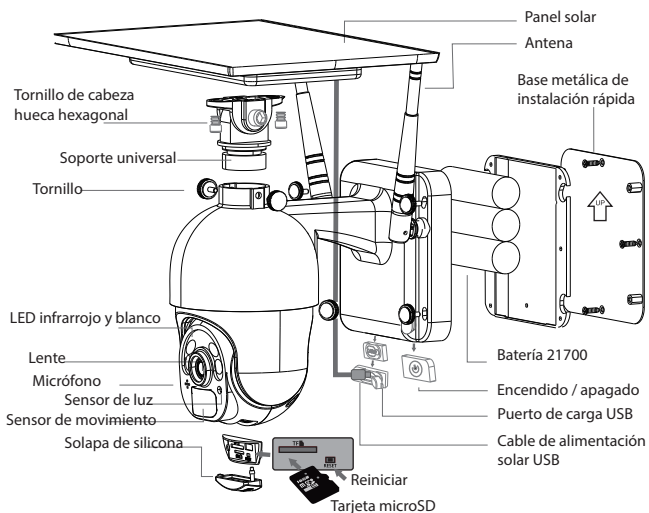
- Antes de instalar el dispositivo en la pared, cargue las baterías de la cámara con el cable USB durante al menos 10 horas.
- Evite montar el dispositivo en un lugar donde la temperatura varíe mucho, como cerca de una fuente de calor, una salida de aire, etc. Esto puede provocar que el equipo envíe falsas alarmas.
- Asegúrese de que el panel solar esté expuesto a los rayos del sol para una carga óptima de la batería. Si el lugar donde montó la cámara no recibe suficiente luz, puede usar el panel adicional incluido en el paquete.
- Asegúrese de haber colocado y fijado bien la cámara.
- Asegúrese de que los tornillos estén apretados y que el compartimento de la batería esté cerrado.
- Compruebe que las baterías no estén húmedas, dañadas o agrietadas.

Configuración rápida

1. Inserte el cable USB del panel solar en la solapa de silicona USB, en la base del soporte, para cargar la batería.
2. Presione el interruptor de encendido para encender / apagar la cámara.
3. Siga las indicaciones de voz paso a paso para emparejar la cámara con la aplicación.

Nota

1. Antes de encender la cámara, asegúrese de que la solapa de silicona esté cerrada para evitar fugas de lluvia.
2. Asegúrese de que su teléfono esté conectado a la red inalámbrica de 2.4GHz antes de comenzar el procedimiento de emparejamiento.

MONTAJE RECOMENDADO

Instalación integrada

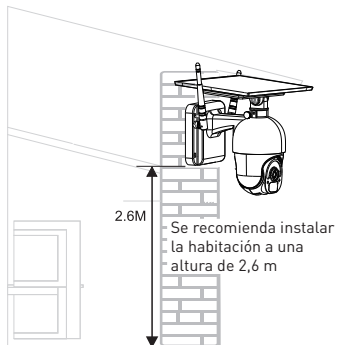

Instalación separada

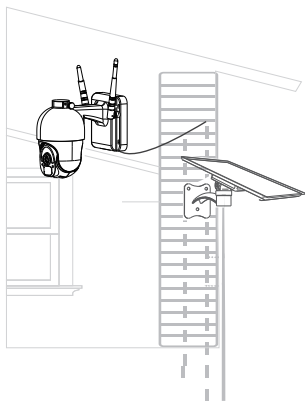

EMPAREJAR EL DISPOSITIVO

1. Descargue la aplicación Tellur Smart, disponible para los sistemas operativos iOS y Android. Escanee el código QR para descargar la aplicación Tellur Smart.



2. Una vez descargada, la aplicación le pedirá que registre su dispositivo. Ingrese su dirección de correo electrónico y seleccione el país donde vive. Cree una contraseña para su cuenta y comience a usar Tellur Smart.

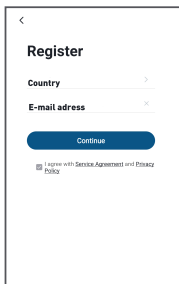

Configurar enrutador

Este dispositivo solo admite enrutadores de banda de frecuencia de 2,4 GHz, no admite enrutadores de banda de frecuencia de 5 GHz. Por favor, configure los parámetros relevantes del enrutador antes de la configuración de WiFi. Las contraseñas WiFi no deben incluir caracteres especiales como ~! @ # \$ % ^ & * (). Cuando el dispositivo está configurado en la red WiFi, el teléfono móvil y el dispositivo deben estar lo más cerca posible del enrutador, lo que puede acelerar la configuración del dispositivo.

3. Abra la aplicación Tellur Smart y seleccione "Agregar dispositivo (Add device)", o "+" y luego seleccione "Videovigilancia (Video Surveillance)" -> "Cámara solar inteligente (Smart camera WiFi)".

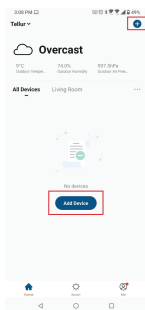

4. Encienda y reinicie la Cámara solar inteligente, hasta que el indicador de estado parpadee rápidamente o se escuche un tono de aviso, y luego haga clic en "Sigui-ente (Next)". Luego ingrese su contraseña de WiFi y haga clic en "Sigui-ente (Next)". Haga clic en  para cambiar la red.

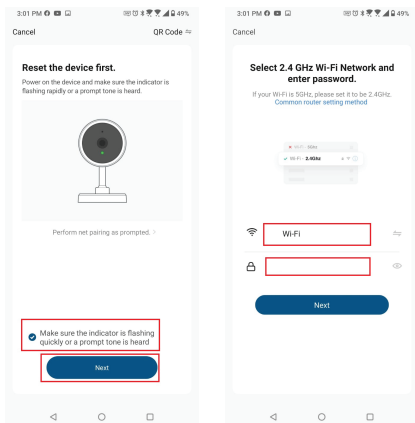

5. Con la lente de la cámara solar, escanee el código QR que apareció en su teléfono. Cuando el dispositivo emita un sonido, haga clic en "Escuché un mensaje (I heard a Prompt)" y la configuración se completará.

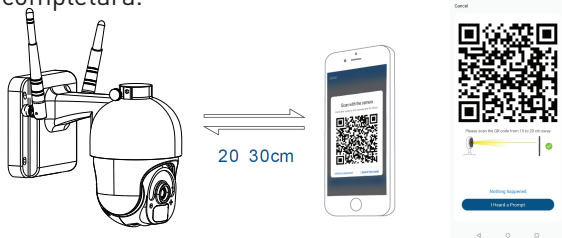

6. Al conectarse, asegúrese de que su enrutador, teléfono inteligente y Cámara solar inteligente, estén lo más cerca posible.

No se pudo agregar el dispositivo?

1. Asegúrese de que el dispositivo esté encendido.
2. Verifique la conexión WiFi de su teléfono.
3. Compruebe si el dispositivo está en modo de emparejamiento.

Restablezca su dispositivo inteligente para ingresar al modo de emparejamiento. Consulte la sección "Cómo restablecer el dispositivo" a continuación.

4. Verifique el enrutador o relacionado: si usa un enrutador de doble banda, seleccione la red de 2.4GHz para agregar el dispositivo. También debe habilitar la función de transmisión del enrutador. Configure el método de cifrado como WPA2-PSK y el tipo de autorización como AES, o configure ambos en "automático".

5. Compruebe si la señal WiFi es lo suficientemente fuerte. Para mantener la señal fuerte, mantenga su enrutador y el dispositivo inteligente lo más cerca posible.

6. El modo inalámbrico debe ser 802.11.b / g / n

7. Asegúrese de no exceder el número máximo de dispositivos registrados admitidos por la aplicación (150).

8. Verifique si la función de filtrado MAC del enrutador está habilitada. Si es así, elimine el dispositivo de la lista de filtros y asegúrese de que el enrutador no esté prohibiendo la conexión del dispositivo.

9. Asegúrese de que la contraseña de WiFi ingresada en la aplicación sea correcta.

Puedo controlar el dispositivo con una red 2G / 3G / 4G?

Al agregar el dispositivo por primera vez, el dispositivo y el teléfono deben estar conectados a la misma red WiFi. Una vez que el dispositivo se haya empare-

jado con éxito con la aplicación Tellur Smart, puedes controlarlo de forma remota a través de redes 2G / 3G / 4G.

Cómo puedo compartir mi dispositivo con mi familia?

Abra la aplicación Tellur Smart, vaya a "Perfil"(Profile) -> "Compartir dispositivo"(Device sharing) -> "Compartir enviado"(Sharing sent), toque "Agregar uso compartido"(Add sharing) y comparta el dispositivo con los miembros de la familia agregados. Aviso: los usuarios deben instalar la aplicación Tellur Smart en sus dispositivos para poder ver los dispositivos compartidos.

Cómo puedo administrar los dispositivos compartidos por otros?

Abra la aplicación, vaya a "Perfil"(Profile)> "Uso compartido de dispositivos"(Device sharing) > "Uso compartido recibido"(Sharing received), donde puede ver los dispositivos compartidos con otros. Desliza hacia la izquierda para eliminar dispositivos compartidos.



Información sobre residuos de aparatos eléctricos y electrónicos - Apéndice del manual del usuario

Los residuos de aparatos eléctricos y electrónicos pueden contener sustancias peligrosas que tengan un impacto negativo en el medio ambiente y la salud humana, si no se recogen por separado.

Este producto cumple con la Directiva DEEE de la EU (2012/19 / EU) y está etiquetado con un símbolo de clasificación de residuos eléctricos y electrónicos (DEEE), representado gráficamente en la imagen “ “. Este icono indica que los DEEE no deben mezclarse con la basura doméstica y que son objeto de una recolección por separado.

Teniendo en cuenta las disposiciones de OUG 195/2005, relativas a la protección del medio ambiente y OUG 5/2015 sobre residuos de equipos eléctricos y electrónicos, le recomendamos que tenga en cuenta lo siguiente:

- Los materiales y componentes utilizados en la construcción de este producto son materiales de alta calidad, que se pueden reutilizar y reciclar.
- No deseche el producto con la basura doméstica u otra basura al final de su vida útil.
- Transportarlo al centro de recogida para el reciclaje de equipos eléctricos y electrónicos, donde será tomado de forma gratuita.
- Póngase en contacto con las autoridades locales para obtener más información sobre estos centros de recogida, organizados por los operadores económicos autorizados para la recogida de DEEE (residuos de equipos eléctricos y electrónicos).